

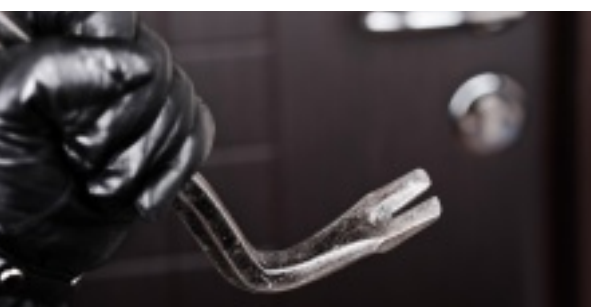

KOMPAKTOWY SEJF DO DOMU, HOTELU LUB BIURA



AIR

OCHRONA KOSZTOWNOŚCI PRZED KRADZIEŻĄ



CECHY PRODUKTU

- Kompaktowy sejf do domu, biura lub hotelu.
- Dostępny w 3 rozmiarach o pojemności 9, 16 i 24 litry. Największy model przystosowany jest do składowania laptopów.
- Zamek kluczowy lub elektroniczny z jednym kodem użytkownika.
- Klucz awaryjnego otwarcia na wypadek rozładowania baterii.
- Opatentowana konstrukcja "anti-bump" uniemożliwia otwarcie sejfu z zamkiem elektronicznym przez uderzenie czy wstrząs.
- Przystosowany do zakotwienia do podłoża lub ściany.
- W modelach z zamkiem elektronicznym na wewnętrznej stronie drzwi znajdują się zawieszki na klucze.

AIR

DANE TECHNICZNE

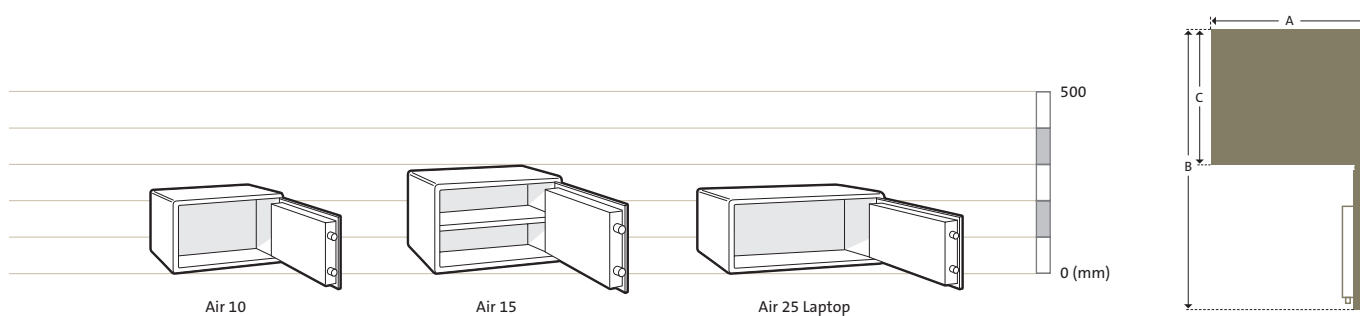

Model	Wys.zewn. (mm)	Szer.zewn. A (mm)	Głęb. zewn.* C (mm)	Głęb.(drzwi otwarte 90°) B (mm)	Wys.wewn. (mm)	Szer.wewn. (mm)	Głęb. wewn. (mm)	Pojemność (litry)	Masa (kg)	Półka
Air 10	200	310	200	575	190	300	150	9	6	0
Air 15	250	350	250	655	240	340	200	16	9	1
Air 25 Laptop	200	430	350	815	190	420	300	24	11	0

*W modelach z zamkiem elektronicznym należy dodać 20 mm

KONSTRUKCJA

MECHANIZM RYGLOWY

Mechanizm jednokierunkowy z dwoma chromowanymi ryglami o średnicy 18mm.

DRZWI I KORPUS

Drzwi wykonane są z 4mm blachy stalowej a korpus z blachy 2 milimetrowej. Całość malowana jest proszkowo.

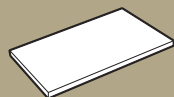

WYPOSAŻENIE WNĘTRZA

PÓŁKA

Model Air 15 wyposażony jest w 1 półkę.

ZAMKI

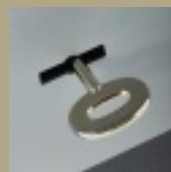

ZAMEK KLUCZOWY

Otwarcie sejfów odbywa się przez przekręcenie klucza i pociągnięcie drzwi.

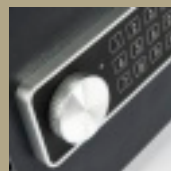

ZAMEK ELEKTRONICZNY

Otwarcie sejfów odbywa się przez wpisanie kodu (4-8 cyfr) i przekręcenie pokrętki. Po trzech próbach wpisania nieprawidłowego kodu, zamek przejdzie w tryb uśpienia na 20s. Trzy kolejne próby wpisania błędnego kodu sprawią, iż zamek przejdzie w tryb uśpienia na 5 minut.

By zamknąć sejf wystarczy zamknąć drzwi i przekręcić pokrętkę zamka.

Autoryzowany dealer

www.chubbsafes.com