



Zastosowanie:

Rodzina Koliber to nowoczesne, wysokiej jakości modele sejfów odpowiednie do przechowywania biżuterii, broni, amunicji itp. Do przechowywania komputerów przenośnych zalecane są modele „Laptop”. Produkty z rodziny Koliber cechuje duża pojemność przy zoptymalizowanych do potrzeb domowych i biurowych wymiarach zewnętrznych.

Sejfy Koliber w zależności od modelu przystosowane są do montażu w ścianach lub meblach, mogą być również wykorzystywane jako sejfy wolnostojące, po uprzednim przymocowaniu ich do podłoża.

Certyfikaty do przechowywania:

- Wartości pod nadzorem zgodnie z normą europejską PN-EN 14450:2006, klasa S1.
- Przechowywania broni IMP - KT/101/IMP/2008.

Opis produktu:

- Korpus sejfów Koliber wykonany jest z wysokiej jakości blachy, o grubości 3 mm i podwyższonej odporności na sforsowanie;
- Najwyższe standardy bezpieczeństwa gwarantuje również:
 - wzmocniona płyta drzwi o grubości 5 mm z dodatkową osłoną mechanizmu ryglowego i zamka;
 - solidne rygle o średnicy 20 mm;
 - dodatkowe zabezpieczenie chroniące przed przewierceniem rygli;
 - wewnętrzna i zewnętrzna blokada drzwi uniemożliwiająca otwarcie zaryglowanego sejfów po wycięciu zawiasów;
- W obrysie drzwi znajdują się progi utrudniające dostęp do rygli, a także chroniące przed wepchnięciem drzwi sejfów do środka podczas próby sforsowania;
- Ryglowanie drzwi odbywa się za pomocą rygli ruchomych;
- Drzwi z zawiasowaniem wewnętrznym;
- Kąt otwarcia drzwi 90°;
- Sejfy malowane są trwałymi powłokami z lakierów proszkowych;
- Gwarancja 24 miesiące.

Wyposażenie podstawowe:

- Otwory do kotwienia
- Półki (w zależności od modelu); maksymalne obciążenie półki 50kg;
- Atestowany zamek kluczowy kl. A z dwoma, dwupiórowymi kluczami;
- Instrukcja obsługi i użytkowania wyrobu z kartą gwarancyjną.

Wyposażenie dodatkowe:

- Zamiana zamka kluczowego na zamek szyfrowy lub elektroniczny (wersja z zamkiem elektronicznym posiada również klamkę oraz ryglę góra-dół);
- Półki (w modelach K 35, K 45 Laptop, K 62 Laptop, KSN 35, KSN 45 Laptop);
- Otwór wrzutowy z boku lub z tyłu korpusu (w modelach Koliber 45 Laptop, Koliber 62 Laptop);
- Szuflada wrzutowa przednia (Koliber62- Laptop15") oraz boczna (Koliber45-Laptop15" oraz Koliber62-Laptop15");
- Uchwyty na broń krótką – 5 sztuk broni (Koliber45-Laptop15", Koliber62-Laptop15");
- Uchwyty na broń krótką – 6 sztuk broni (Koliber20-Laptop17", Koliber45-Laptop17", Koliber62-Laptop17");
- Kotwy rozporowe;
- Trzeci klucz do zamka kluczowego.

Rodzaje zamków:



kluczowy



szyfrowy



elektroniczny

Standardowe kolory:

- Jasnoszary RAL 7035 (domyślny przy zamówieniu, jeśli nie zaznaczono koloru);
- Jasnoszary RAL 9002 (należy zaznaczyć w zamówieniu, bezpłatny)
- Czarny RAL 9005 (należy zaznaczyć w zamówieniu, bezpłatny);

*Na indywidualne zamówienie wszystkie kolory z palety RAL (lakier proszkowy).

Dane techniczne:

Model	Wymiary zewnętrzne [mm]			Wymiary wewnętrzne [mm]*			Waga [kg]	Pojemność [l]
	W	S	G	W	S	G		
Koliber 16	160	310	180	154	304	130	10	6
Koliber 20	200	310	200	194	304	150	12	9
Koliber 35	350	310	280	344	304	230	19	23
Koliber 45- Laptop15"	450	400	370	444	394	320	35	56
Koliber 62- Laptop15"	620	400	370	614	394	320	41	77
Koliber 20- Laptop 17"	200	490	370	194	484	320	21	30
Koliber 45 Laptop 17"	450	490	370	444	484	320	38	69
Koliber 62 Laptop 17"	620	490	370	614	484	320	51	95
Ścienny KSN 16	234	384	194	154	304	130	10	6
Ścienny KSN 20	274	384	194	194	304	130	13	8
Ścienny KSN 20 Laptop 17"	274	564	384	194	494	320	17	31
Ścienny KSN 35	424	384	194	344	304	130	16	14
Ścienny KSN 45 Laptop 17"	524	564	384	444	490	320	33	70

*Wymiary wewnętrzne pomiędzy ścianami sejfu.

Model	Standardowa ilość półek [szt.]
Koliber 16	0
Koliber 20	0
Koliber 20 Laptop	0
Koliber 35	0
Koliber 45 Laptop (15", 17")	1
Koliber 62 Laptop (15", 17")	1
Ścienny KSN 16	0
Ścienny KSN 20	0
Ścienny KSN 20 Laptop	0
Ścienny KSN 35	0
Ścienny KSN 45 Laptop	1

Model	Promień otwarcia drzwi R [mm]	Prześwit drzwi [mm]	
		W	S
Koliber 16	250	126	219
Koliber 20	250	166	219
Koliber 35	250	316	219
Koliber 45-Laptop 15"	340	416	309
Koliber 62-Laptop 15"	340	586	309
Koliber 20-Laptop 17"	440	166	409
Koliber 45 Laptop 17"	440	416	409
Koliber 62 Laptop 17"	440	586	409
Ścienny KSN 16	235	126	219
Ścienny KSN 20	235	166	219
Ścienny KSN 35	235	316	219
Ścienny KSN 20 Laptop 17"	415	166	399
Ścienny KSN 45 Laptop 17"	415	416	399

Model wrzutu*	Maksymalne wymiary wrzucanego pakietu [mm]		
	wysokość	szerokość	głębokość
Szczelina wrzutowa	38	170	-
Szuflada wrzutowa	25	174	105

*Dostępne wyłącznie dla modeli Koliber45-Laptop15" oraz Koliber67-Laptop15".

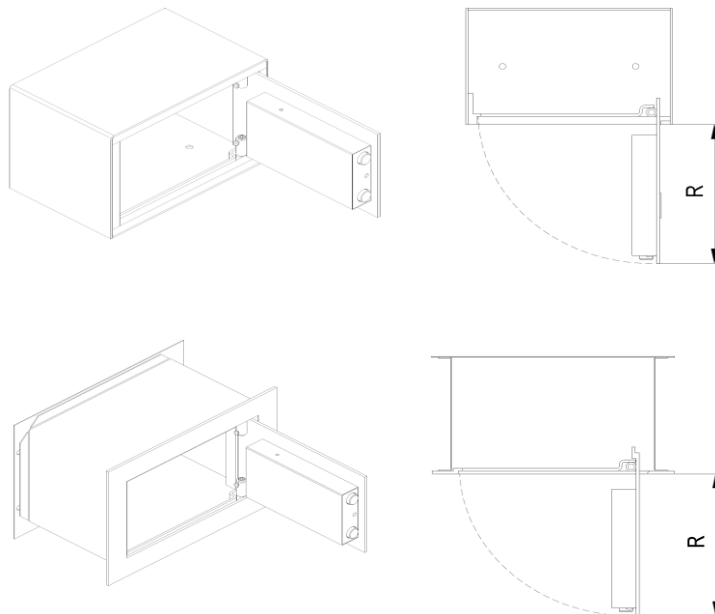

Montaż:

Sejfy mogą być montowane do podłoża lub do ściany dwoma kołkami rozporowymi lub śrubami. Lekkie sejfy o małych wymiarach zaleca się montować wewnątrz innych mebli jednak w żadnym wypadku do łatwo demontowanych półek.

> Aby zamontować sejf do podłoża lub do ściany tylnej należy:

1. Zmierzyć rozstaw otworów w sejfie.
2. Natrasować usytuowanie otworów na podłożu lub ścianie.
3. Nawiercić otwory w podłożu lub ścianie na głębokość odpowiadającą długości kołka rozporowego.
4. Ustawić sejf tak, aby otwory sejfu i otwory w podłożu lub ścianie nachodziły na siebie.
5. Włożyć kołki i dokręcić (kołki nie są dołączone do wyrobu).

Uwaga: kołki rozporowe powinny być osadzone w podłożu na głębokość ok. 85mm, w betonie min. B15

> Aby zamontować sejf w innym meblu należy:

Wykonać powyższe czynności, lecz zamiast kołków rozporowych należy zastosować 2 śruby z łbem podsadzonym lub noskowym i nakrętki M10 (nieołączane do wyrobu). *Montować tak, aby nakrętka znajdowała się wewnątrz sejfu.*

Obsługa sejfu – otwieranie:

➤ Otwieranie sejfu wyposażonego w zamek kluczowy:

1. Włożyć klucz do otworu zamka.
2. Obrócić klucz o kąt pow. 90° (pow. 1/4 obrotu) w prawą stronę, napotkany opór świadczy o otwarciu zamka, klucz musi pozostać w zamku (konstrukcja zamka kluczowego uniemożliwia wyjście klucza w pozycji otwartej zamka).
3. Po odciągnięciu drzwi do siebie następuje otwarcie wyrobu.

➤ Otwieranie sejfu wyposażonego w zamek elektroniczny:

1. Wprowadzić kod na klawiaturze zgodnie z instrukcją użytkownika zamka.
2. Przekręcić klamkę o kąt ok. 90° w prawą stronę, napotkany opór świadczy o odryglowaniu drzwi.
3. Po odciągnięciu drzwi do siebie następuje otwarcie wyrobu.

Obsługa sejfu – zamykanie:

➤ Zamykanie sejfu wyposażonego w zamek kluczowy:

1. Zamknąć drzwi dociskając je do korpusu (rygle drzwi muszą być schowane).
2. Obrócić klucz o kąt pow. 90° (1/4 obrotu) w lewą stronę, napotkany opór świadczy o zamknięciu sejfu.
3. Wyjąć klucz.

➤ Zamykanie sejfu wyposażonego w zamek elektroniczny:

1. Zamknąć drzwi dociskając je do korpusu (rygle drzwi muszą być schowane).
2. Przekręcić klamkę o kąt ok. 90° w lewą stronę, napotkany opór świadczy o zaryglowaniu drzwi.

Wymiana baterii w zamku elektronicznym:

Uwaga:

Wymiana baterii nie wymaga zerwania plomb gwarancyjnych.

Do wymiany wymagane są 1 bateria 9V.

Aby wymienić baterie należy postępować zgodnie z poniższą instrukcją.

- 1. Otwórz sejf.
- 2. Zdejmij czarną pokrywę pojemnika z bateriami znajdującą się na wewnętrznej części drzwi sejfu.
- 3. Wyjmij starą baterię i włóż nową.
- 4. Na otwartych drzwiach sejfu sprawdź poprawność funkcjonowania zamka.
- 5. Jeśli zamek funkcjonuje poprawnie załóż osłonę pojemnika baterii.

Ważne: Należy upewnić się, że końce baterii o dodatniej i ujemnej polaryzacji zostały dopasowane poprawnie, zgodnie z oznaczeniami w module. Jeśli baterie zostały zainstalowane nieprawidłowo, uruchomienie zamka nie będzie możliwe.

OSTRZEŻENIE: Wymianę baterii należy przeprowadzać dla wszystkich baterii jednocześnie. Nie należy mieszać starych baterii z nowymi ani używać jednocześnie baterii różnych typów (na przykład alkalicznych i litowych). Baterii nie należy otwierać, przebijać, instalować odwrotnie ani wystawiać na działanie ognia, wysokich temperatur lub wody. Nie należy ładować baterii AA innych, niż akumulatorowe.

Eksplatacja:

- Użytkowanie wyrobów winno odbywać się w pomieszczeniach zabezpieczonych przed działaniem czynników atmosferycznych z dala od substancji działających korodująco na metale. Wilgotność względna w pomieszczeniu do 75%. Urządzenie może pracować w pomieszczeniach, w których temperatura mieści się w granicach od +5°C do +40°C.
- Zamykając lub otwierając wyrób należy zwracać uwagę na ruchome elementy np.: szufladę, drzwi. Niewłaściwie eksploatowane mogą doprowadzić do uszkodzenia ciała np.: palców, jeśli zostaną między szufladą a korpusem lub drzwiami a korpusem.
- Należy zwracać uwagę na położenie rygli podczas zamykania drzwi, rygle bezwzględnie muszą być schowane w przeciwnym przypadku możemy trwale uszkodzić mechanizmy.
- Zamontowanych zamków i mechanizmów nie wolno przerabiać pod groźbą utraty gwarancji.
- Montować zamki i mechanizmy w okresie gwarancji może autoryzowany serwis lub użytkownik posiadający pisemne zezwolenie serwisu.
- W razie konieczności zmiany kluczy zaleca się wymianę całego zamka.
- Należy zwrócić uwagę na posadowienie sejfu w taki sposób, aby drzwi nie uderzały bezpośrednio o przeszkody.
- Mechanizmy ryglujące oraz zamki powinny pracować płynnie i bez zacięć, gdy zaistnieje jakiegokolwiek zastrzeżenie, co do pracy wymienionych podzespołów należy ten fakt zgłosić do serwisu KONSMETAL.
- Gdy zaistnieją jakiegokolwiek zastrzeżenia, co do dostarczonego wyrobu należy zgłaszać je do serwisu KONSMETAL.
- Nie zaleca się dokonywania przeróbek bez wiedzy producenta nawet po zakończeniu okresu gwarancji.

Konserwacja:

- **Drzwi:**
Zaleca się przesmarowanie zawias w miarę potrzeb, nie rzadziej jednak jak raz na trzy lata smarem do łożysk, wszystkie łączenia i pary cierne mechanizmów smarować bezkwasową wazeliną techniczną raz na trzy lata.
- **Korpus:**
Zasadniczo korpus nie wymaga szczególnych zabiegów konserwacyjnych. Podstawową czynnością konserwacyjną jest czyszczenie obudowy korpusu. Do tego celu należy posłużyć się miękką szmatką zwilżoną łagodnym deterгентem, a następnie przetrzeć oczyszczoną powierzchnię na sucho.